

POMPE DE CHANTIER MONOPHASEE

FONTE 0,75KW 300L/MIN DN50

CODE 818351

- + Manipulation facile gr&
- + 226;ce à sa grande poignée
- + Support d'aspiration résistant aux chocs
- + Aspire facilement le sable et les eaux chargées d'être aspirées avec son agitateur d'arbre et ses longues fentes



TABLEAU TECHNIQUE

Débit max :	300 l/min	HMT max :	15 m
Type de liquide :	eaux de chantier	Application :	professionnelle
Intensité d'utilisation :	intensif	Granulométrie maximale :	7 mm
Immersion max :	14 m	Tension :	230 V
Modèle :	QUARTZ	Puissance :	0,75 kW
DNR :	2" - DN50	DN :	50
Raccord sortie :	pompier mâle 50	Poids :	12,80 kg
Largeur :	186 mm	Hauteur :	387 mm
Longueur :	258 mm	Matière :	fonte

EN SAVOIR D'AVANTAGE

Description technique :

- Supporte une eau chargée de particules solides et de matières boueuses
- Hauteur de relevage importante
- Manipulation facile grâce à sa grande poignée
- Refroidissement optimal du moteur avec sa double garniture mécanique
- Protection thermique protégeant contre la marche à sec
- Agitateur d'arbre et longues fentes permettant au sable et aux eaux chargées d'être aspirées
- Stabilité améliorée lors du pompage grâce à son arbre en acier inoxydable et les roulements à billes
- Support d'aspiration résistant aux chocs

- Faible impact environnemental garanti par du lubrifiant de qualité alimentaire
- Entrée de câble étanche
- Résistance dans le temps et face à la corrosion
- Facile à installer : raccord anodisé DN50 inclus
- Pratique : la pompe se remet en route seule lorsque le niveau d'eau remonte
- Sécurité manque d'eau et re démarrage automatique grâce au flotteur

Informations complémentaires :

Cette pompe a été conçue pour relever des eaux lors de chantiers, mines, traversées et excavations, carrières.

Application :

- BTP

Conditions d'utilisation :

- Température du liquide à pomper : 40°C maximum
- Plage de pH : pH 5 - pH 8
- Point de fonctionnement optimal : 11 mètres à 180 l/min
- Niveau d'eau minimal pour éviter le fonctionnement à sec : 86 mm
- Niveau d'eau minimal pour une utilisation en continu : 313 mm

Construction :

- Corps de pompe en Fonte grise
- Roue semi-vortex en Polyuréthane
- Carter moteur en Aluminium
- Arbre du moteur en Acier Inoxydable
- Agitateur en Acier Inoxydable
- Crépine en Polyuréthane
- Double Garniture mécanique
- Carbure de Silicium VS Céramique / Carbone
- Roulement à billes C3
- Lubrifiant par huile de qualité alimentaire (ISO VG32)
- Pompe livrée avec 10 m de câble PVC (Agrée CSA) / H07RN-F avec fiche
- Floteur et raccord pompier inclus

Moteur :

- Moteur à induction 2 pôles
- Isolation Classe F
- Protection thermique
- Condensateur de démarrage

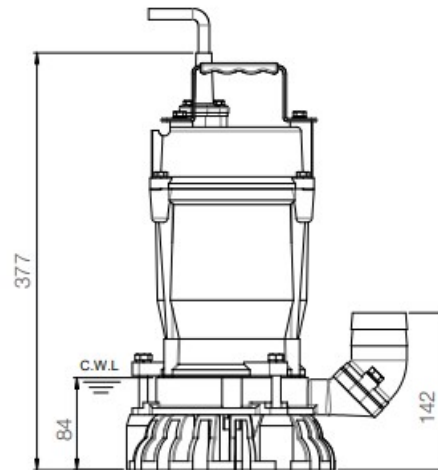
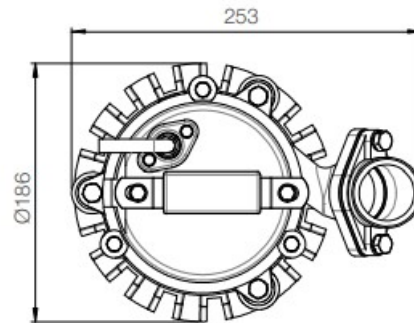
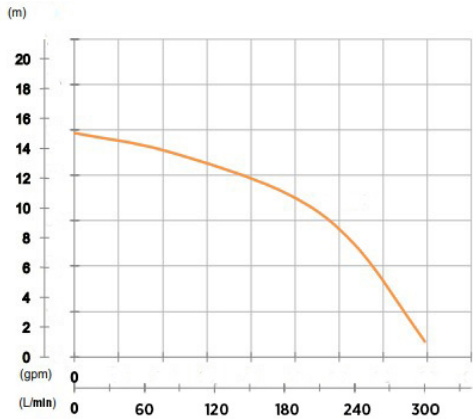

unité : mm

Poids : 13 kg

ACCESSOIRES CONSEILLES

CODE 386064



COLLIER DE SERRAGE W4 TOUR
ET VIS EN INOX DIAMETRE 40-60

CODE 110939



1/2 RACCORD CANNELE ALU
VERROU DOUILLE REDUITE DN50

CODE 484182



TUYAU PLAT - COUPE DE 10M
DIAMETRE INTERIEUR - 50 MM

CODE 818520



4 METRES DE CORDE
AVEC ECROU DE SERRAGE