



POMPE DE RELEVAGE TRI FONTE

ROUE VORTEX 4KW DN100

CODE 817751

+ Hautes performances : large canal et roue vortex anti-colmatage

+ Fiabilité de travail maximale, même en présence de liquides contenant des fibres et des corps solides en suspension : coupe-fibre intégré

+ Capteur d'humidité de série

+ Résistant : tous les principaux composants sont fabriqués en fonte GG20



TABLEAU TECHNIQUE

Type de roue :	Roue vortex	Débit max :	2640 l/min
HMT max :	11,70 mètres	HMT max :	11,70 m
Type de liquide :	Eaux vertes / brunes	Débit max :	2640 l/min
Granulométrie max :	80 mm	Application :	Elevage / Industrie
Intensité d'utilisation :	intensif	Granulométrie maximale :	80 mm
Taux de matière sèche max :	5 %	Tension :	400 V
Modèle :	DG GREY	Modèle :	DG GREY
Ampérage :	8,40 A	Puissance :	4 kW
Tension :	400 V	Tour/min :	1450
Puissance :	4 kW	DNR :	100
DN :	DN100 PN10-16	Dimension C :	826 mm
Ampérage :	8,40 A	Dimension A :	408
Poids :	83 kg	Dimension B :	158 mm
Dimension D :	91 mm	Tour/min :	1450
DNR :	100	Hauteur :	609 mm
Largeur :	470 mm	Longueur :	910
Poids :	83 kg	:	:

Description technique :

Cette pompe de relevage est utilisée pour le pompage des eaux usées avec des matières lourdes en suspension. Ses hautes performances la rendent utile dans une variété d'applications : usines de traitement d'eaux, installations industrielles, exploitations agricoles et fermes d'élevage.

Cadre d'utilisation :

- Applications : professionnelles, industries, élevages
 - Usage intensif
 - Débit max : 2 160 l/min ; 129,6 m³/h
 - HMT max : 11 mètres
 - Température maximale du liquide : 40°C avec la pompe complètement immergée
- Le refroidissement est effectué par le liquide dans lequel la pompe est immergée.

- Profondeur d'immersion maximale : 20 mètres
- Plage de pH autorisée : 6-10
- Densité de liquide maximum : 1,1 kg/dm³
- Granulométrie max : 90 mm
- Moteur triphasé
- Puissance : 4 kW
- Ampérage : 9,2 A
- Tension : 400 V ±5 %
- Fréquence : 50Hz ±2%
- DNR : DN100 PN16

Informations complémentaires :

Construction :

- Poignée en acier inoxydable AISI 416
- Couvercle, carter moteur, bride support de roulement, roue vortex anti-colmatage, corps de pompe en fonte GG25
- Arbre moteur en acier inoxydable AISI 420
- Double garniture mécanique
- Garniture mécanique côté moteur en céramique/graphite
- Garniture mécanique côté turbine en carbure de silicium
- Presse-étoupe en acier inoxydable AISI 316 moulé sous pression
- Capteur d'humidité intégré
- Moteur 4 pôles avec rotor cage écureuil
- Protection thermique intégrée
- Classe d'isolation du stator F
- Indice de protection IP 68
- 1450 tours / minute

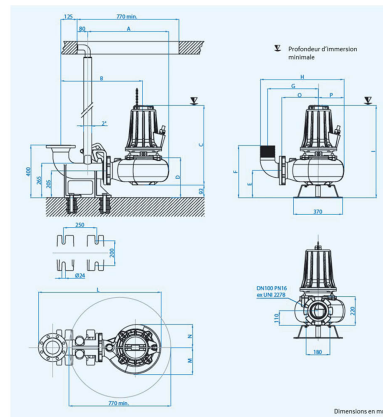
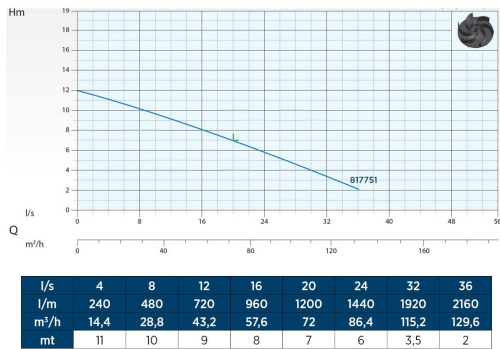

Pompe nue	Pompe avec socle	A	B	C	D	E	F	G	H	I	L	M	N	O	P
111059	818550	546	576	541	286	210	401	340	509	643	864	170	148	230	157
817751	818551														
111087	111051	614	618	609	308	212	400	385	632	710	910	207	168	278	192
813589	818550														

ACCESSOIRES CONSEILLÉS

CODE 818573



KIT ACCESSOIRES POUR
POMPES VT-100

CODE 818520



4 METRES DE CORDE
AVEC ECROU DE SERRAGE

CODE 815348



PIED D'ASSISE DN100 PN16