



COFFRET POMPE 854291 &

KIT ACCESSOIRES 817006

CODE 817029



+ Pompe vendue avec son kit d'accessoires



+ Résistance dans le temps et face à la corrosion



+ Facile à installer : il suffit de raccorder le tuyau d'évacuation et de la brancher



TABLEAU TECHNIQUE

Débit max :	200 l/min	HMT max :	7,50 m
Type de liquide :	Eaux chargées	Application :	domestique
Intensité d'utilisation :	occasionnel	Granulométrie maximale :	20 mm
Immersion max :	5 m	Tension :	230 V
Puissance :	0,56 kW	Puissance nominale :	0,56 kW
Puissance nominale :	0,75 HP	Puissance absorbée :	1 HP
Ampérage :	2,80 A	DNR :	32
Largeur :	201 mm	Longueur :	160 mm
Poids :	7,10 kg	Pompe RENSON utilisée :	854291

EN SAVOIR D'AVANTAGE

Description technique :

- Pompe vendue avec son kit d'accessoires
- Résistance dans le temps et face à la corrosion
- Facile à installer : il suffit de raccorder le tuyau d'évacuation et de la brancher
- Pratique : la pompe se remet en route seule lorsque le niveau d'eau remonte
- Sécurité manque d'eau et re démarrage automatique grâce au flotteur
- Protection moteur en cas de surchauffe (arrêt automatique de la pompe)

Informations complémentaires :

Cette pompe a été conçue pour vidanger des eaux usées

Application :
- Domestique

Conditions d'utilisation :
- Doit travailler en immersion complète dans le liquide pompé (qui assure de l'extérieur le refroidissement du moteur)
- Température du liquide à pomper : maximum 40°C

Construction :
Corps de pompe et turbine vortex en plastique
Arbre en acier inoxydable SUS304
Etanchéité par garniture mécanique au carbure de silicium et céramique + bague à lèvres
Flotteur réglable, fonctionne en marche forcée ou automatiquement
Livrée avec flotteur et 10 mètres de câble électrique

Moteur :
Monophasé, bobinage 230V - 50 Hz
Protection thermique et condensateur incorporés
Indice de protection IP68 - classe F

Plage de fonctionnement :
Pour HMT 7,5 mètres = débit de 0 m³/h ; 0 l/min
Pour HMT 2 mètres = débit de 12 m³/h ; 200 l/min
Consulter la courbe pour plus d'informations

Composition du kit :
386062 COLLIER SERRAGE INOX Ø 25 - 40 x 2
817104 5 METRES DE TUYAU SPIRALEX DIAMETRE 32MM
854291 POMPE DE RELEVAGE MONOPHASEE 0,75KW PLASTIQUE EAUX CHARGÉES

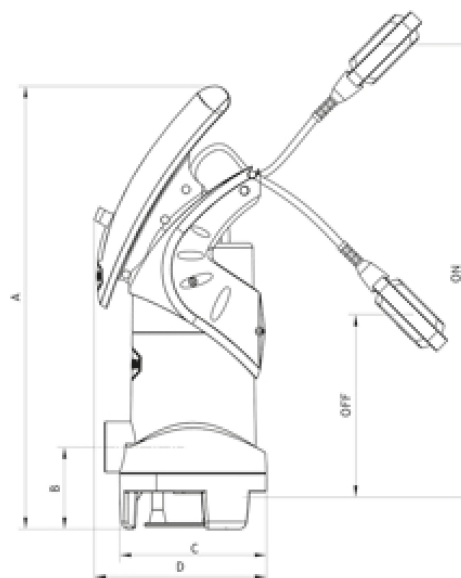
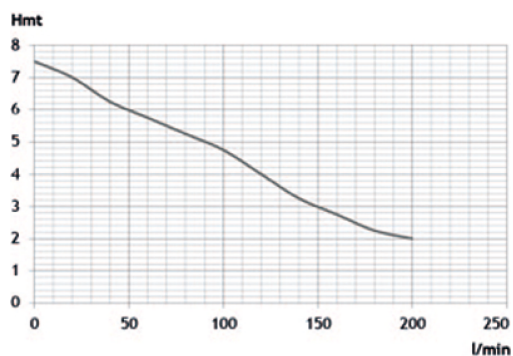

ACCESSOIRES CONSEILLES

CODE 818520



4 METRES DE CORDE

AVEC ECROU DE SERRAGE