

## POMPE DE RELEVAGE TRI FONTE

ROUE MONOCANALE 4KW  
DN100

**CODE 811196**

+ Hautes performances : roue ouverte monocanale

+ Fiabilité de travail maximale, même en présence de liquides contenant des fibres et des corps solides en suspension : coupe-fibre intégré

+ Capteur d'humidité de série

+ Résistant : tous les principaux composants sont fabriqués en fonte GG20

EXISTE AUSEMI EN  
COFFRET  
CODE 817259



### TABLEAU TECHNIQUE

Type de roue :	Roue monocanale	HMT max :	16 mètres
Débit max :	2400 l/min	Granulométrie max :	90 mm
Taux de matière sèche max :	5 %	Modèle :	A4-100
Tension :	380 V	Puissance :	4 kW
Ampérage :	9,20 A	Tour/min :	1450
DNR :	100	Hauteur :	550 mm
Largeur :	375 mm	Longueur :	910
Poids :	103 kg	:	

### EN SAVOIR D'AVANTAGE

#### Description technique :

Cette pompe de relevage est utilisée pour le pompage et la vidange liquides clairs et eaux usées. Ses hautes performances la rendent utile dans une variété d'applications : usines de traitement d'eaux, installations industrielles, fermes d'élevage.

#### Cadre d'utilisation :

- Applications : professionnelles, industries, élevages
- Usage intensif
- Débit max : 2 400 l/min ; 144 m<sup>3</sup>/h
- HMT max : 16 mètres

- Température maximale du liquide : 40°C avec la pompe complètement immergée
- Le refroidissement est effectué par le liquide dans lequel la pompe est immergée.
- Profondeur d'immersion maximale : 20 mètres
- Plage de pH autorisée : 6-10
- Densité de liquide maximum : 1,1 kg/dm<sup>3</sup>
- Granulométrie max : 90 mm
- Moteur triphasé
- Puissance : 4 kW
- Ampérage : 9,2 A
- Tension : 400 V ±5 %
- Fréquence : 50Hz ±2%
- DNR : DN100 PN16

### Informations complémentaires :

#### Construction :

- Poignée en acier inoxydable AISI 416
- Couvercle, carter moteur, bride support de roulement, roue monocanale, corps de pompe en fonte GG20
- Arbre moteur en acier inoxydable AISI 420
- Double garniture mécanique
- Garniture mécanique côté moteur en céramique/graphite
- Garniture mécanique côté turbine en carbure de silicium
- Presse-étoupe en acier inoxydable AISI 316 moulé sous pression
- Capteur d'humidité intégré
- Moteur asynchrone 4 pôles avec rotor cage écureuil
- Protection thermique intégrée
- Classe d'isolation du stator F
- Indice de protection IP 68
- 1450 tours / minute

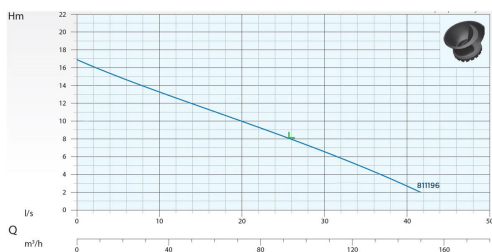

l/s	2	6	10	16	20	26	30	36	40
l/m	120	360	600	960	1200	1560	1800	2160	2400
m³/h	7,2	21,6	36	57,6	72	93,6	108	129,6	144
mt	16	14,5	13	11,5	10	8	6,5	4,5	2,5

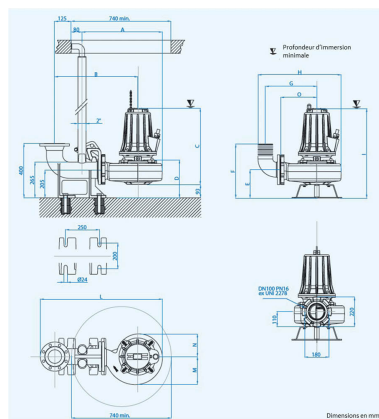

Pompe nue	Pompe avec socle	A	B	C	D	E	F	G	H	I	L	M	N	O
817993	818560	549	592	486	249	210	398	355	573	586	864	189	149	242
111057	111048													
811196	818561	594	618	550	271	212	400	382	617	650	910	207	168	266
111086	102787													

## ACCESSOIRES CONSEILLES

CODE 818575



PHOTO BIENTÔT  
DISPONIBLE



**KIT ACCESSOIRES POUR**

POMPES 811196 & 818561

CODE 818520



**4 METRES DE CORDE**

AVEC ECROU DE SERRAGE

CODE 815348



**PIED D'ASSISE DN100 PN16**

CODE 818564



**5 METRES DE TUYAU EPDM**

Ø102x114