

POMPE DE RELEVAGE TRI FONTE

ROUE MONOCANALE 3KW
DN80

CODE 811190

+ Hautes performances : roue ouverte monocanale

+ Fiabilité de travail maximale, même en présence de liquides contenant des fibres et des corps solides en suspension : coupe-fibre intégré

+ Capteur d'humidité de série

+ Résistant : tous les principaux composants sont fabriqués en fonte GG20

EXISTE AUSEM EN
COFFRET
CODE 812260



TABLEAU TECHNIQUE

Type de roue :	Roue monocanale	HMT max :	14,50 mètres
Débit max :	2100 l/min	Granulométrie max :	75 mm
Taux de matière sèche max :	5 %	Modèle :	A4-80
Tension :	380 V	Puissance :	3 kW
Ampérage :	7,20 A	Tour/min :	1450
DNR :	80	Hauteur :	479 mm
Largeur :	398 mm	Longueur :	818
Poids :	72 kg	:	

EN SAVOIR D'AVANTAGE

Description technique :

Cette pompe de relevage est utilisée pour le pompage et la vidange liquides clairs et eaux usées. Ses hautes performances la rendent utile dans une variété d'applications : usines de traitement d'eaux, installations industrielles, fermes d'élevage.

Cadre d'utilisation :

- Applications : professionnelles, industries, élevages
- Usage intensif
- Débit max : 2 100 l/min ; 126 m³/h
- HMT max : 14,5 mètres

- Température maximale du liquide : 40°C avec la pompe complètement immergée
- Le refroidissement est effectué par le liquide dans lequel la pompe est immergée.
- Profondeur d'immersion maximale : 20 mètres
- Plage de pH autorisée : 6-10
- Densité de liquide maximum : 1,1 kg/dm³
- Granulométrie max : 75 mm
- Moteur triphasé
- Puissance : 3 kW
- Ampérage : 7,2 A
- Tension : 400 V ±5 %
- Fréquence : 50Hz ±2%
- DNR : DN80 PN16

Informations complémentaires :

Construction :

- Poignée en acier inoxydable AISI 416
- Couvercle, carter moteur, bride support de roulement, roue monocanale, corps de pompe en fonte GG20
- Arbre moteur en acier inoxydable AISI 420
- Double garniture mécanique
- Garniture mécanique côté moteur en céramique/graphite
- Garniture mécanique côté turbine en carbure de silicium
- Presse-étoupe en acier inoxydable AISI 316 moulé sous pression
- Capteur d'humidité intégré
- Moteur asynchrone 4 pôles avec rotor cage écureuil
- Protection thermique intégrée
- Classe d'isolation du stator F
- Indice de protection IP 68
- 1450 tours / minute

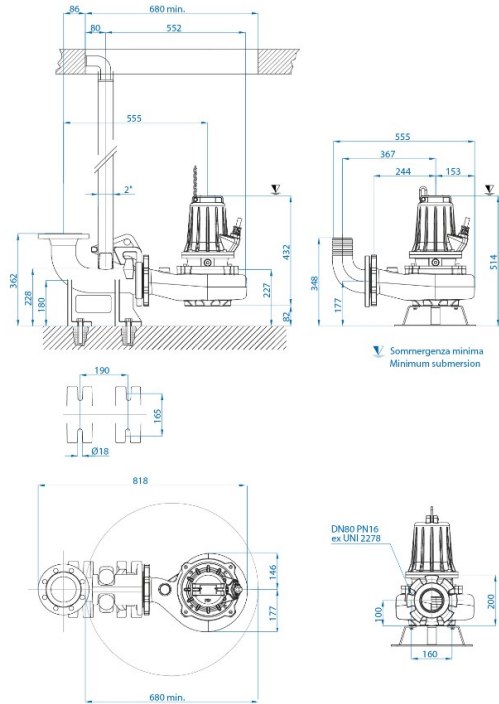
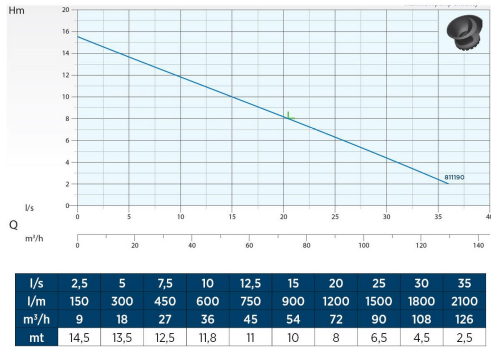

ACCESSOIRES CONSEILLES

CODE 818571



KIT ACCESSOIRES POUR
POMPES AT / VT / DNA / DNB 80

CODE 818520



4 METRES DE CORDE
AVEC ECROU DE SERRAGE

CODE 815347



PIED D'ASSISE DN80 PN16