



POMPE RELEVAGE DILACERATRICE

380V 7,5KW DN100 NICKEELEE

CODE 168777

+ Pompe spéciale pour applications avec farine de paille (traitement nickelé)

+ Supporte une eau chargée de particules solides et matières fibreuses

+ Broye toutes les particules dès leur entrée dans la pompe grâce à son double plateau dilacérateur

+ 226;ce à son double plateau dilacérateur



TABLEAU TECHNIQUE

Type de roue :	Dilacératrice	HMT max :	14,70 mètres
Débit max :	2400 l/min	Granulométrie max :	28 mm
Taux de matière sèche max :	5 %	Modèle :	PTS 100
Tension :	380 V	Puissance :	7,50 kW
Ampérage :	15,30 A	Tour/min :	1450
Couplage :	Etoile	DNR :	100
Hauteur :	767 mm	Largeur :	436 mm
Longueur :	345	Poids :	128 kg

EN SAVOIR D'AVANTAGE

Description technique :

A quoi ça sert ?

Relever des eaux chargées dans des applications agricoles (lisier avec farine de paille, ...)

Application : Elevage

Avantages :

- Pompe spéciale pour applications avec farine de paille (traitement nickelé)
- Supporte une eau chargée de particules solides et matières fibreuses
- Broye toutes les particules dès leur entrée dans la pompe grâce à son double plateau dilacérateur

Cadre d'utilisation :

- > Eaux chargées de particules solides
- > Usage intensif
- > Doit travailler en immersion complète dans le liquide pompé (qui assure de l'extérieur le refroidissement du moteur)
- > Température du liquide à pomper : maximum 40°C
- > Granulométrie maximum : 28 mm
- > Taux de matière sèche maximum : 12%
- > Plage de pH du liquide pompé : 5÷12
- > Profondeur d'immersion maximale : 20 mètres
- > DNR : 3" / DN80
- > Hauteur de refoulement maximale : 14,7 mètres

Informations complémentaires :

Caractéristiques techniques :

Construction

Pompe dilacératrice en fonte

Couteaux en acier au chrome vanadium facilement interchangeables

Arbre moteur en acier inoxydable

Garniture mécanique en carbure de silicium côté hydraulique, garniture mécanique côté moteur

Livré avec 10 mètres de câble

Moteur IE1

Triphasé, bobinage 380V - 50 Hz

Rotor à cage d'écurieil

3 sondes thermiques incorporées dans le bobinage du moteur pour une protection au-delà de 132°C

Vitesse de rotation : 1 450 tours / minute

Indice de protection IP68 - classe F

Plage de fonctionnement

Pour HMT 11 mètres = débit de 0 m³/h ; 0 l/min

Pour HMT 1,5 mètres = débit de 96 m³/h ; 1 600 l/min

Consulter la courbe pour plus d'informations

Livré sans raccord

Nous vous conseillons de prévoir une protection thermique et/ou manque d'eau pour cette pompe

ACCESSOIRES CONSEILLES :

483160 COLLIER DE SERRAGE TOURILLON W1 ACIER ZINGUE Ø 104 - 112 x 2

818564 5 METRES TUYAU EPDM Ø102x114

105171 KIT DE RACCORDEMENT DROIT/ROND CANNELE GALVA Ø 100

854609 CHASSIS DE SOUTIEN GALVA HORIZONTAL POUR POMPE DN100

817214 ARMOIRE DE COMMANDE 7,5 KW DEMARR. PROGRESSIF V.2020

811133 SONDE DE NIVEAU A LISIER

817112 KIT ACCESSOIRES

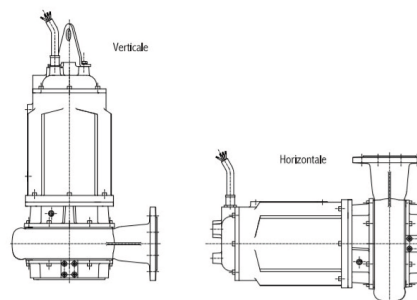
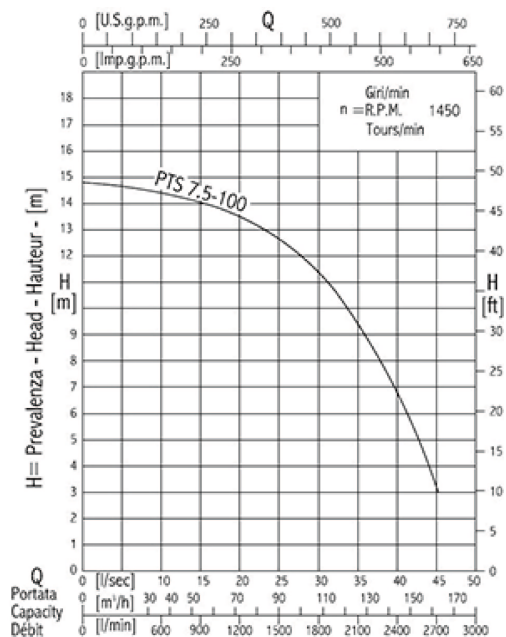

ACCESSOIRES CONSEILLES

CODE 483160



COLLIER DE SERRAGE TOURILLON

W1 ACIER ZINGUE DIAM 104-112

CODE 105171



KIT RAC DROIT ROND/CANNELE

GALVA DIAMETRE 100

CODE 817214



ARMOIRE DE COMMANDE 7,5 KW

DEMARRAGE PROGRESSIF

CODE 818564



5 METRES DE TUYAU EPDM

Ø102x114